

穴付き短冊コア製造装置

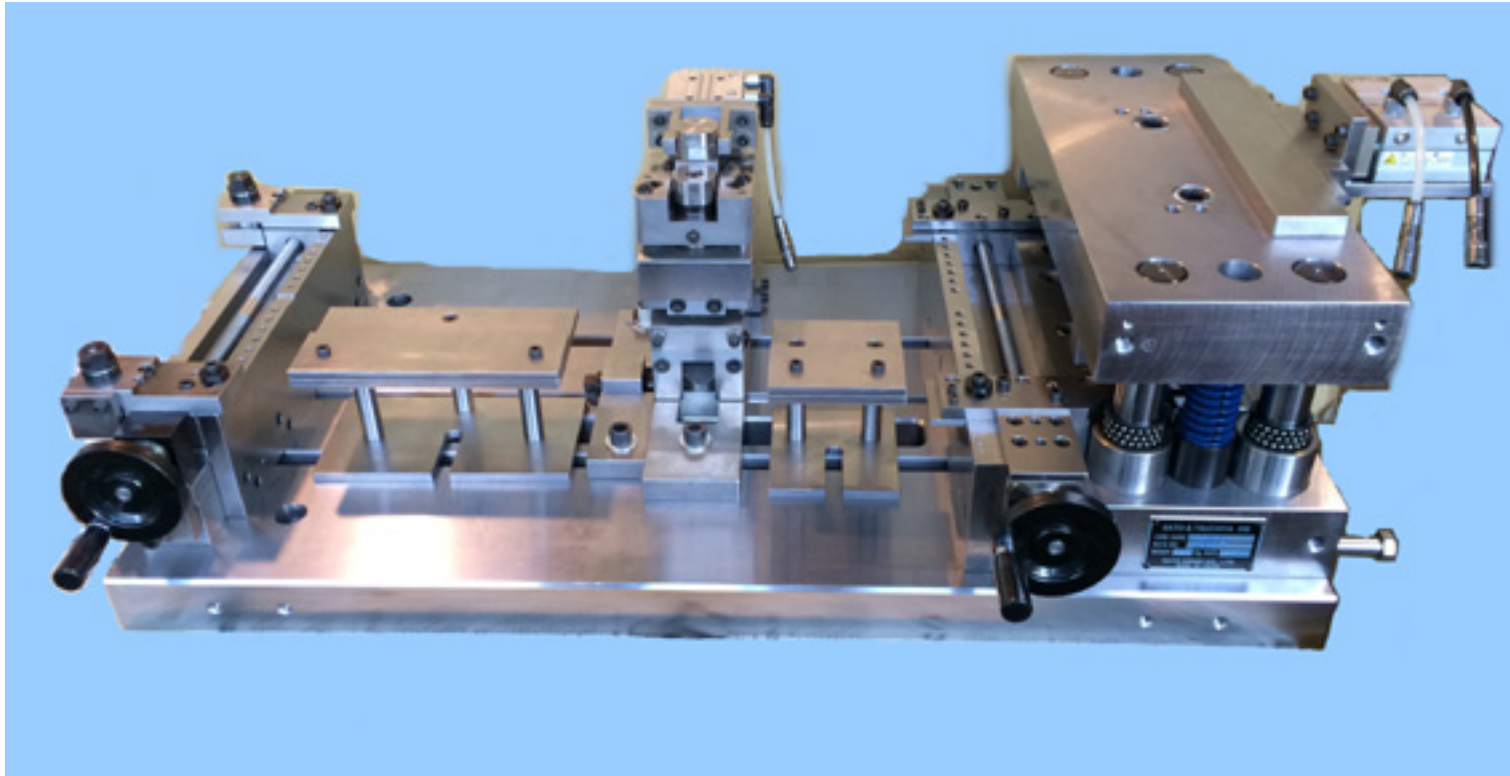

設計製造 TSUCHIYA DIE (旧土屋製作所)

販売 MEISHOU JAPAN CO.,LTD. (明照ジャパン)

- a. プレス機
- b. オートリールはコイル材を繰出すための機器。
- c. レベラーは材料の反りを修正し送り装置側に供給するための機器。
- d. ベルトコンベアは材料から切り離れたコア製品を移動するための装置。

穴付短冊コア製造装置(見積範囲)

- (A) 切断金型はコア製品指定寸法に切断する装置。
- (B) 材料巾左右均等可動装置は使用材料幅に対して自由に案内設定が可能。
案内した材料の中心は常に穴抜き金型の穴抜き中心に設定。
- (C) 穴抜き金型は材料に指定穴径加工をする装置。
- (D) プレス・スライド部叩きプレートはプレス機が下降した時に
金型を叩いて材料を加工するためのプレート。
- (E) プレスボルスターは金型等を固定するためのプレート。

★NCロールフィーダは材料を設定した送り長さで繰り返し加工機械に供給する装置。
双葉電子工業製またはダイマック製(カッティングカウンター付属)NC送り装置を使用。

青色点線枠内がお見積り範囲(それ以外は客先手配)

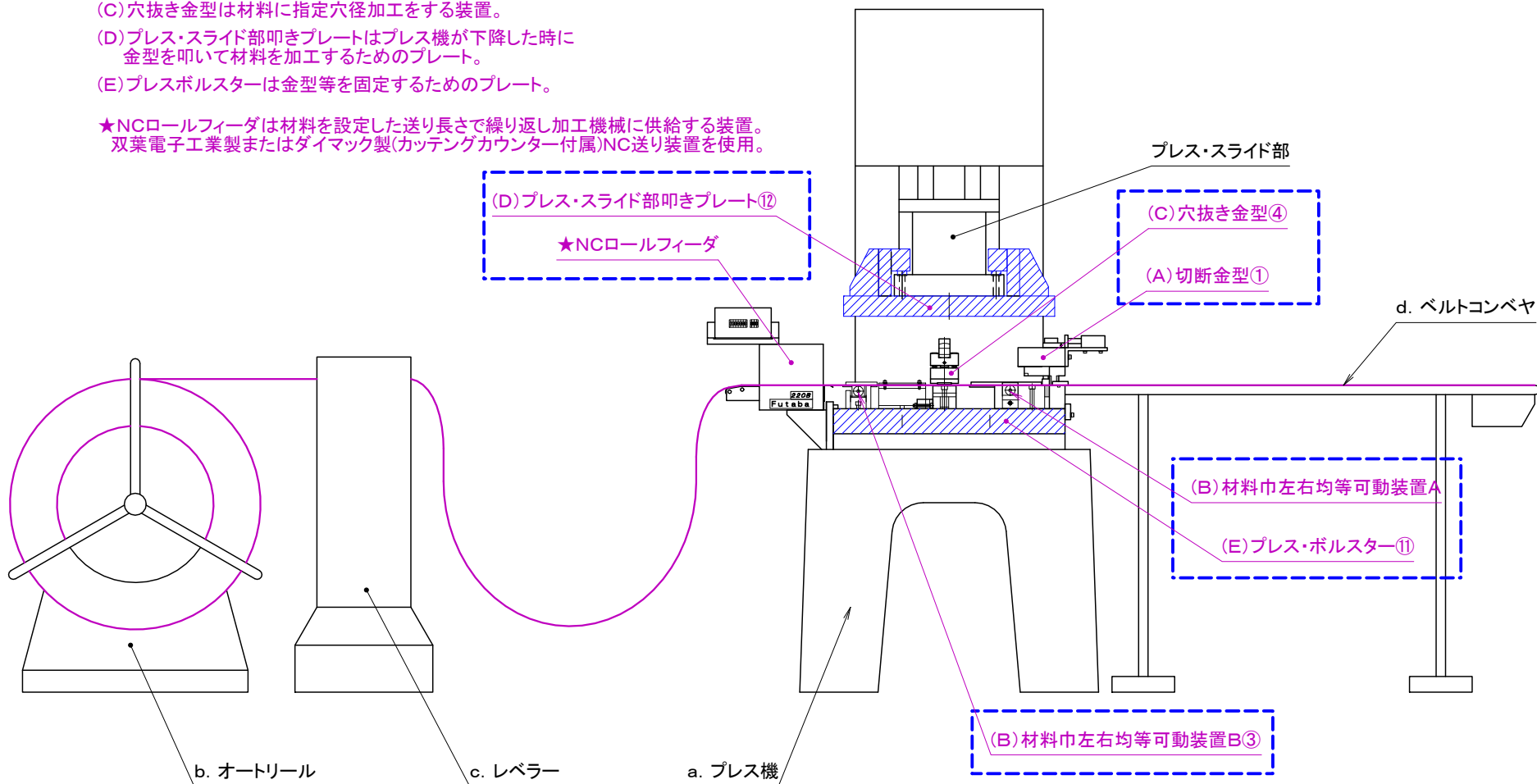

日付			名称	穴付短冊コア製造装置 製造装置概要見積範囲
第三角法	尺度			
承認	設計	製図	図番	NT-30002

TSUCHIYA DIE & MEISHOU

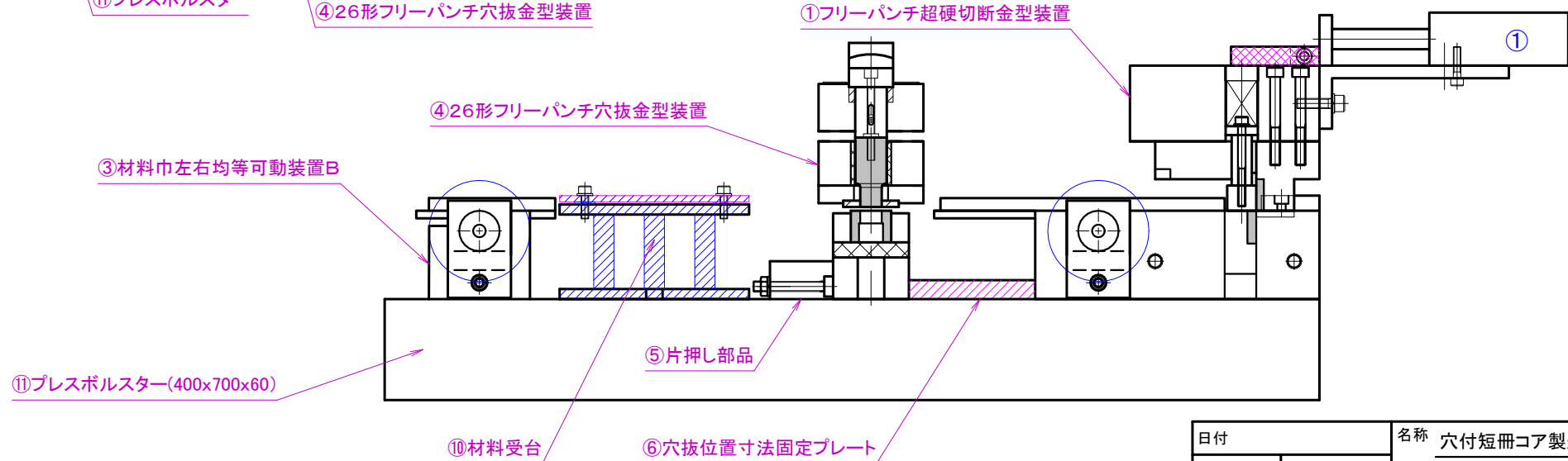
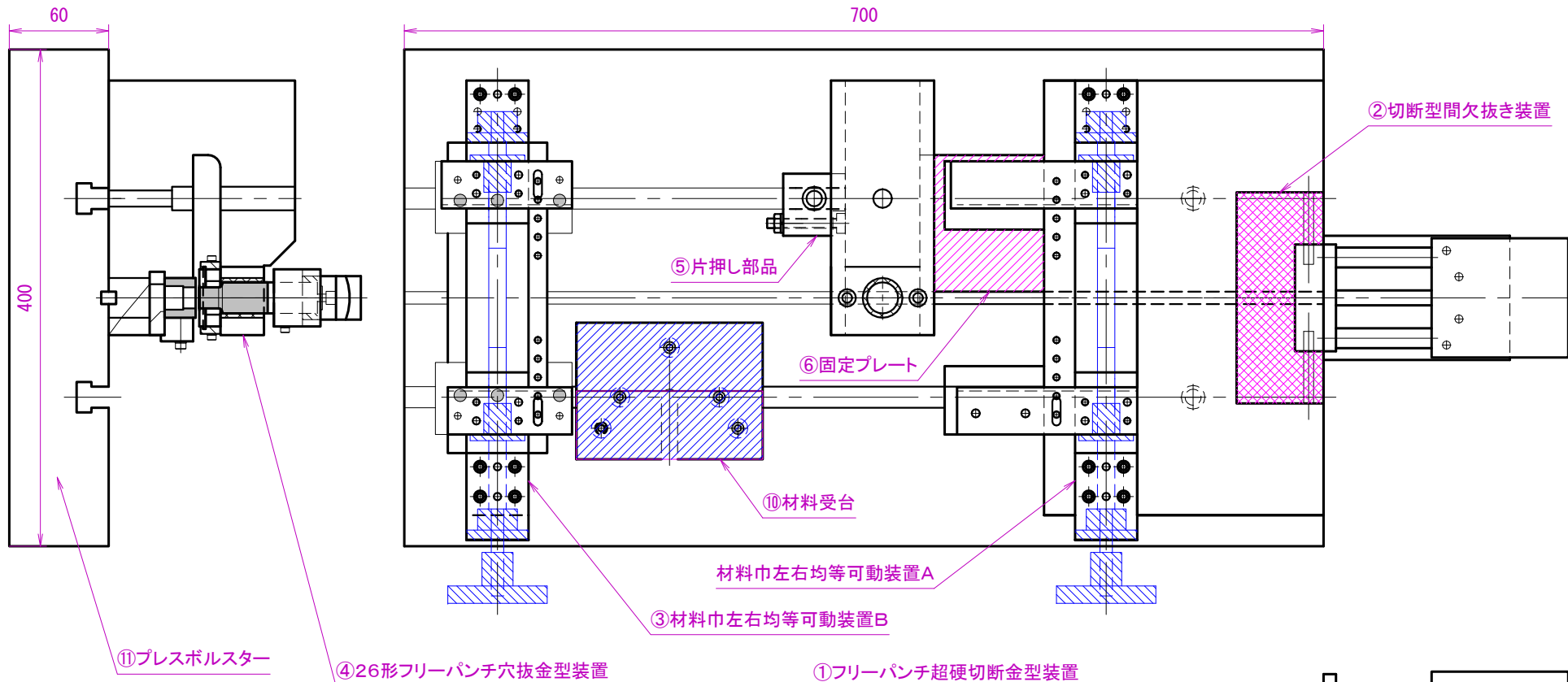

日付		名称 穴付短冊コア製造装置	
第三角法	尺度	金型装置	
承認	設計	製図	図番
TSUCHIYA DIE & MEISHOU			NT-30003

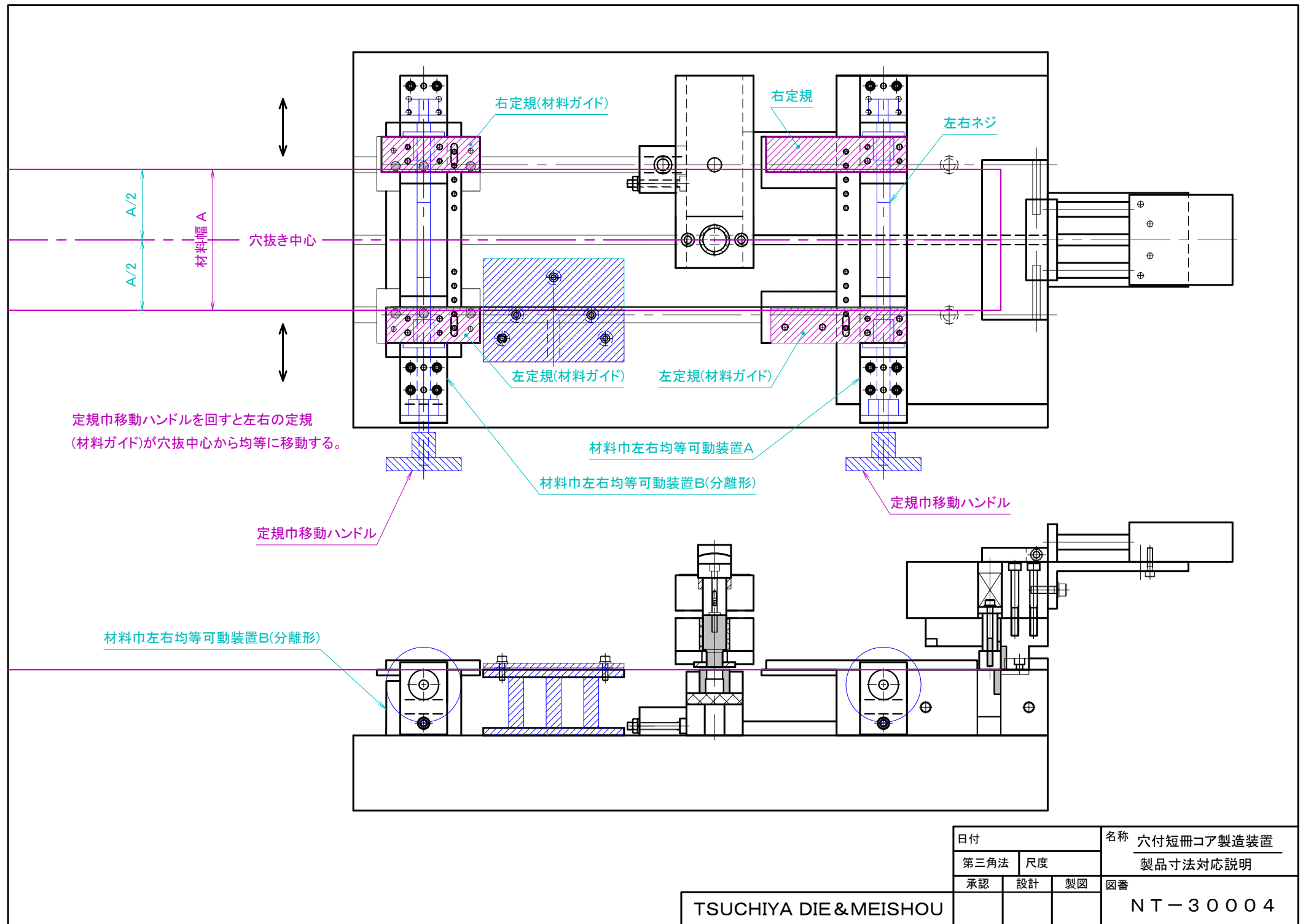

日付		名称 穴付短冊コア製造装置	
第三角法	尺度	製品寸法対応説明	
承認	設計	製図	図番
TSUCHIYA DIE & MEISHOU			NT-30004

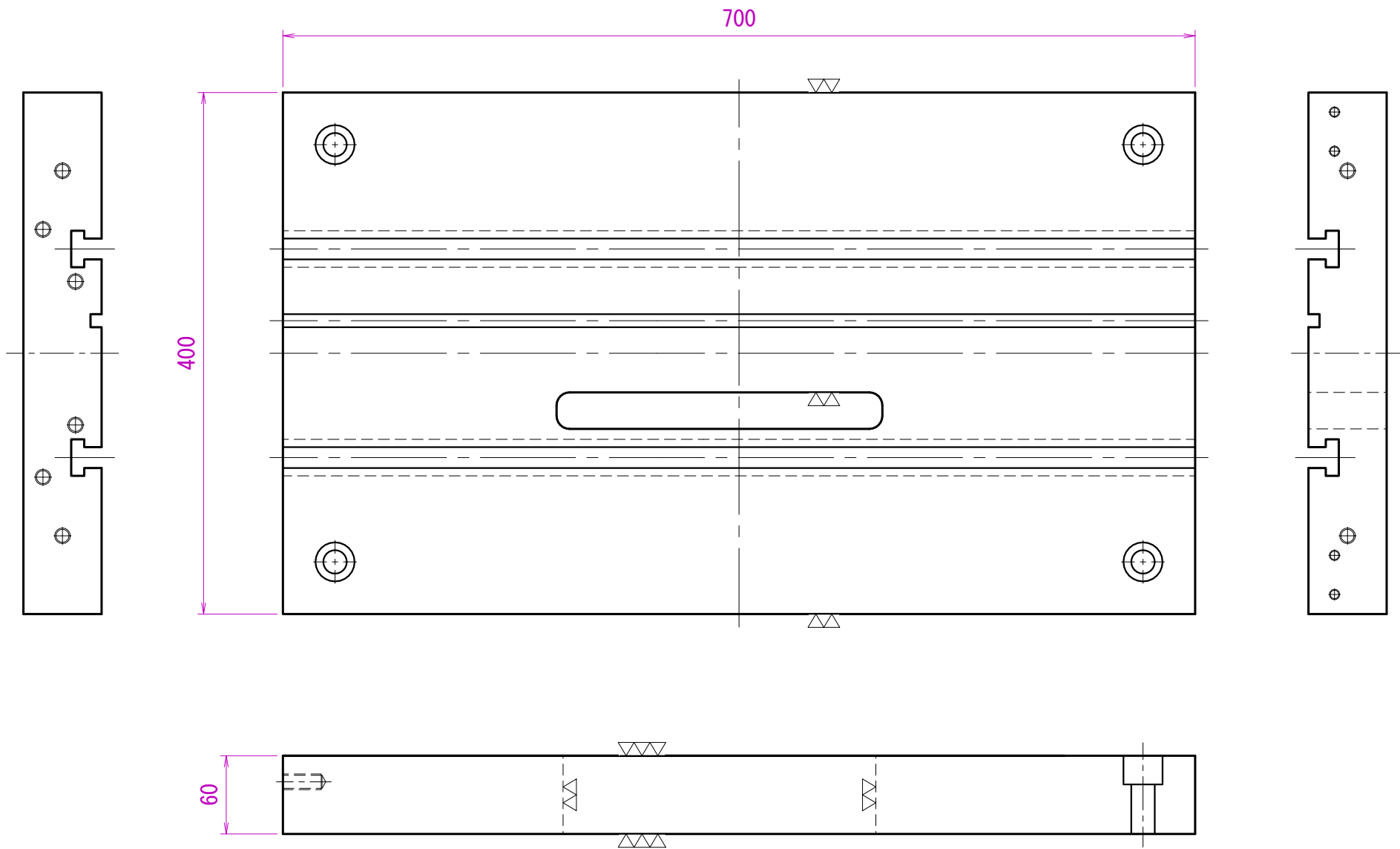

TSUCHIYA DIE & MEISHOU

日付			名称
第三角法	尺度		穴付短冊コア製造装置
承認	設計	製図	①ボルスター
			図番
			NT-30005

<穴付短冊コア製造装置納入実績>

(海外向け)

JFE商事／中国コイルセンター向け

- ①東莞川電鋼板制品有限公司 2台納入
- ②浙江川電鋼板加工有限公司 5台納入
- ③青島川電鋼板加工有限公司 1台納入
- ④江蘇川電鋼板加工有限公司 1台納入

JFE商事／メキシコ・コイルセンター向け

- ⑤JFE shoji Steel de Mexico, S. A. de c. V. 4台納入

台湾・永進中国コイルセンター向け

南京永展機電科技有限公司 2台納入

株式会社フジヘン中国合弁会社向け

青島伝路新能源科技有限公司 1台納入

(国内向け)

- ①サトウ電機株式会社 4台納入
- ②高野通信工業株式会社 2台納入
- ③株式会社三峯 2台納入
- ④電磁鋼業株式会社 2台納入